

ROTOR AGILIS Kurbelgarnitur Montageanleitung.

AGILIS ROAD - 130 BCD  
AGILIS ROAD - 110 BCD

Revised 03/2010



Rechte Kurbel (Bauteil)  
**BITTE NICHT AUSEINANDERBAUEN**



Linke Kurbel (Bauteil)

**BITTE NICHT DIE SCHRAUBE  
ENTFERNEN**

2

3 O-ring

1

Linke Kurbelschraube

4

### #1. Innenlager und Dichtung Montage.

Lesen sie bitte die Montage-Anleitung für Innenlager und Q-Rings auf:

[www.rotorbike.com](http://www.rotorbike.com)

### #2. Entfernen des linken Kurbelarms.

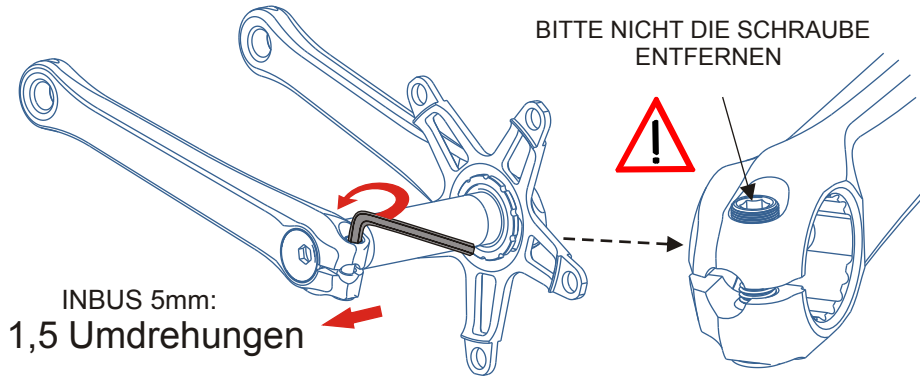

### #3. Rechter Kurbelarm montieren.

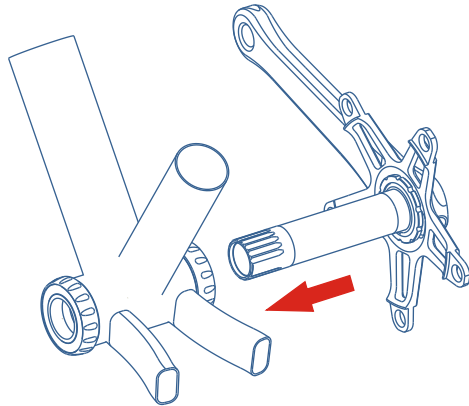

### #4. Linker Spacer/Dichtung O-ring Montage.

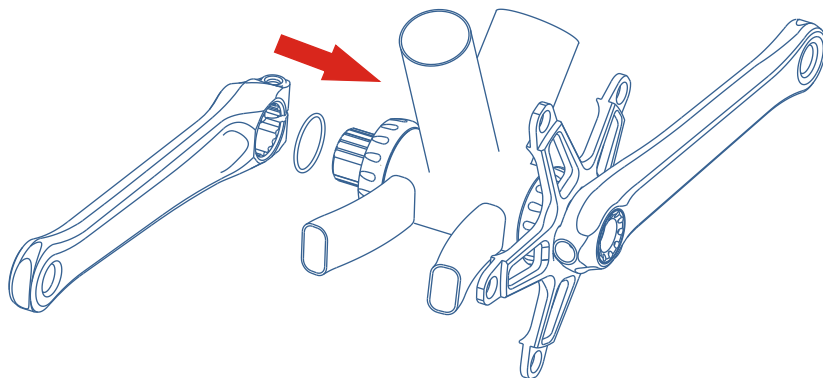

### #5. Linke Kurbelschraube montieren und Vorspannung.

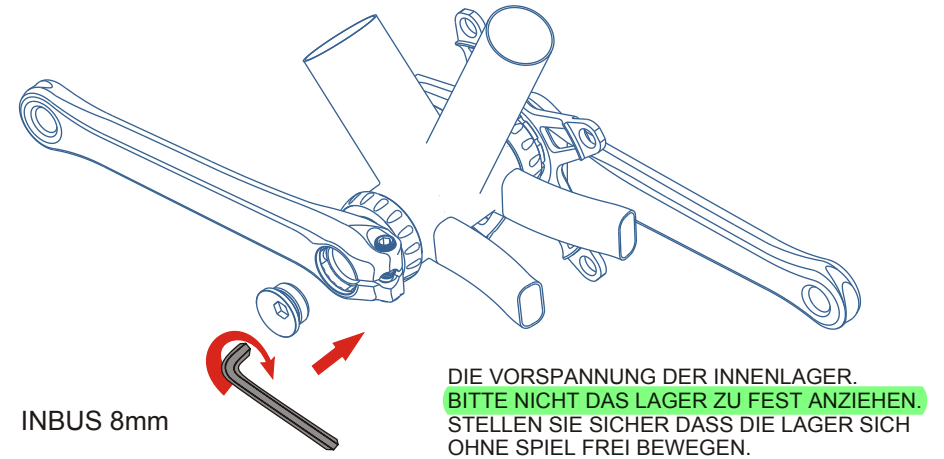

### #6. Fixieren der linken Kurbel.

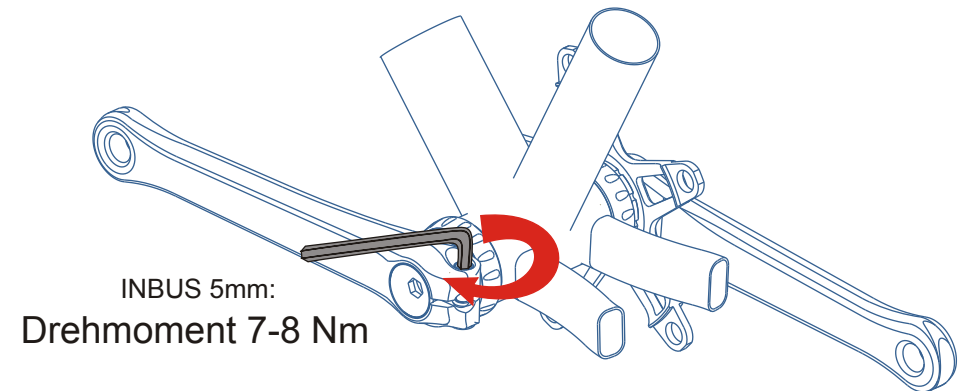

### AUSBAU.

1. Benutzen Sie einen 5 mm Inbus, lösen Sie die DTT Schraube im Uhrzeigersinn 2,5 Umdrehungen.

**Achtung! Bitte entfernen Sie nicht die Schraube des linken Kurbelarms!**

2. Benutzen Sie einen 8 mm Inbus und lösen Sie im Uhrzeigersinn die Kurbelschraube.

3. Entfernen Sie den linken Kurbelarm und den O-Ring von der Achse.